

**5 kN**  
**ZE-5-S** | Vis à avance axiale

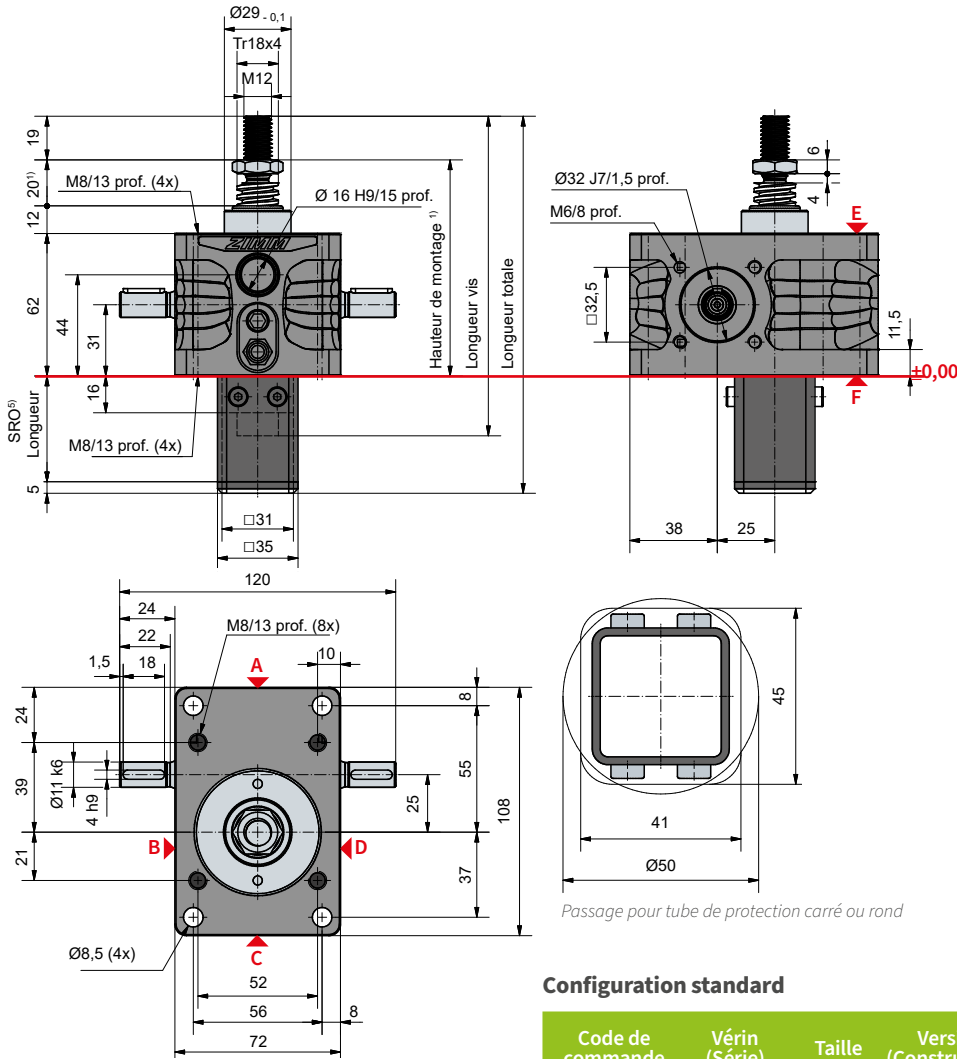

**Longueur du tube de protection SRO avec vis Tr 18x4**

Sans sécurité anti-sortie/ système anti-rotation	46 + course
Sécurité anti-sortie/ système anti-rotation	61 + course
Système anti-rotation avec jeu d'interrupteurs de fin de course ESSET	119 + course
Système anti-rotation avec ESSET et KAR	140 + course

**Configuration standard**

Code de commande	Vérin (Série)	Taille	Version (Construction)	Rapports	Vis	Course pour 1 tour d'arbre d'entrée
ZE-5-SN	ZE	5	S (Vis à avance axiale)	N (Normale) 4:1	Tr 18x4	1,00 mm
ZE-5-SL				L (Lente) 16:1		0,25 mm

**5 kN**

**Diagramme caractéristique du taux d'utilisation, thermique**

**Rapport „N“ (4:1)**

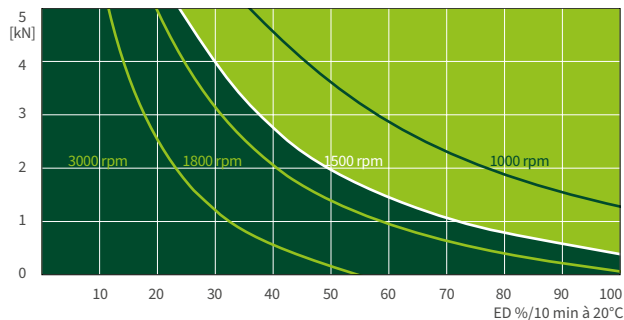

**Rapport „L“ (16:1)**

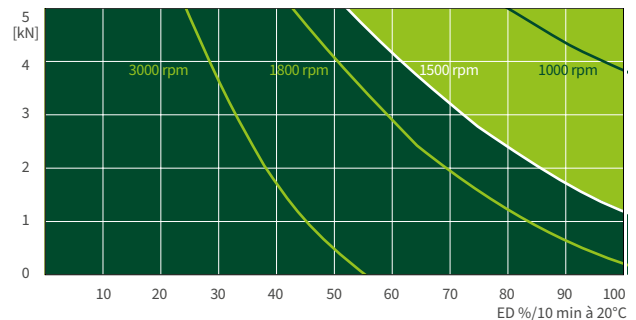

Ce diagramme donne une orientation dans des conditions industrielles standard (temp. ambiante 20°C, etc.) et avec un entretien correct (lubrification, etc.). Les diagrammes sont basés sur le filetage trapézoïdal standard Tr 18x4 de ZIMM. Avec la vis à billes KGT, la durée d'utilisation peut être bien plus longue.